

**SB**



AGUJERO PARA POSTE  
HOLE FOR POST  
TROU POUR LE POTEAUX



ZONA A EXCAVAR  
EXCAVATION ZONE  
ZONE À CROSSE

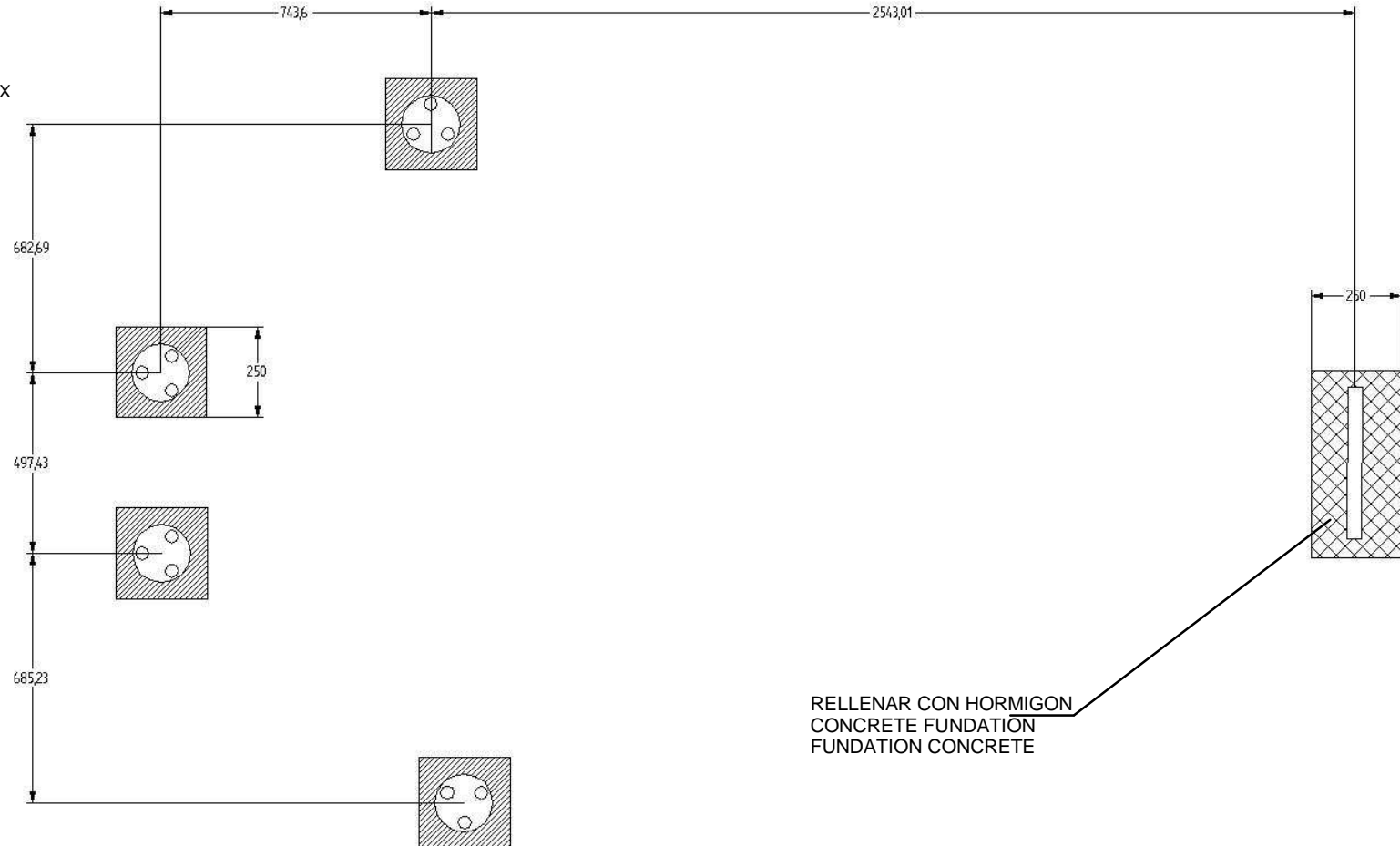

BENITO URBAN se reserva el derecho de modificar sin previo aviso la información contenida en este documento.

BENITO URBAN reserves the right to change the information contained in this document without prior notice.

BENITO URBAN se réserve le droit de modifier ses produits sans préavis les informations contenues dans le présent document.

SB

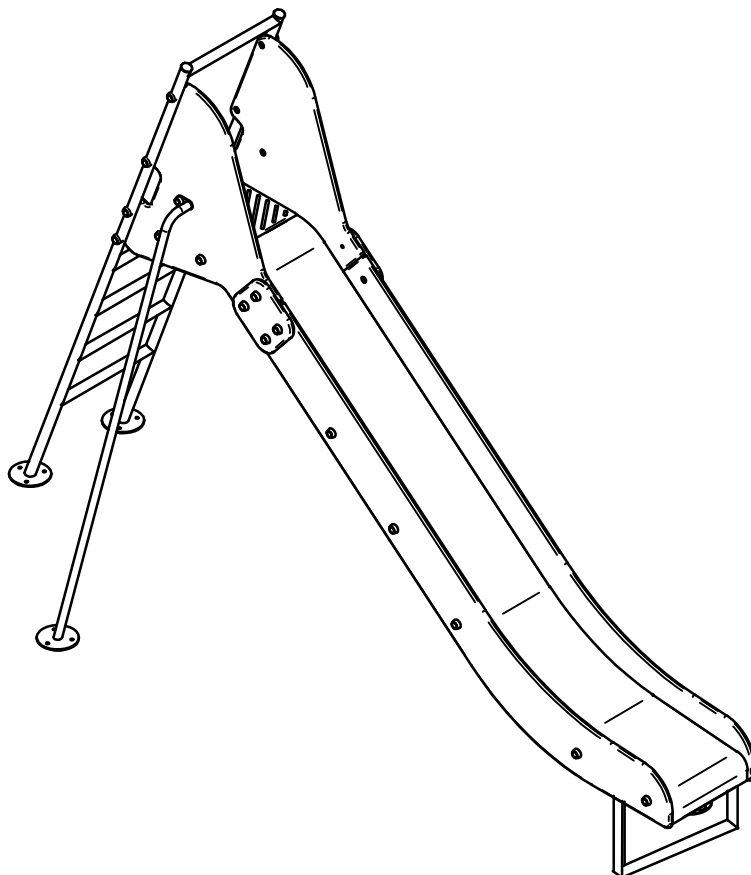

SD

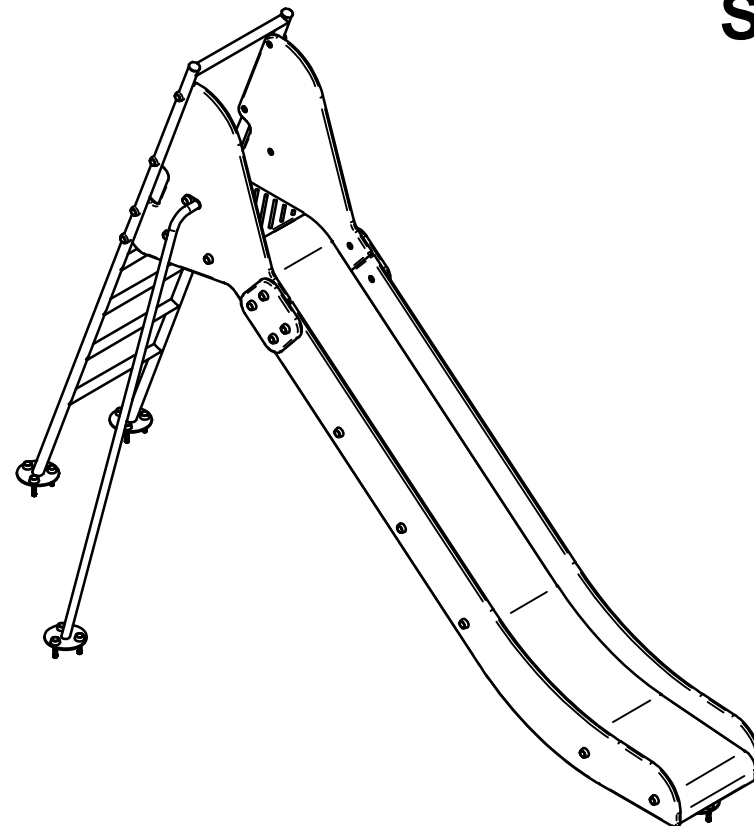

BENITO URBAN se reserva el derecho de modificar sin previo aviso la información contenida en este documento.

BENITO URBAN reserves the right to change the information contained in this document without prior notice.

BENITO URBAN se réserve le droit de modifier ses produits sans préavis les informations contenues dans le présent document.

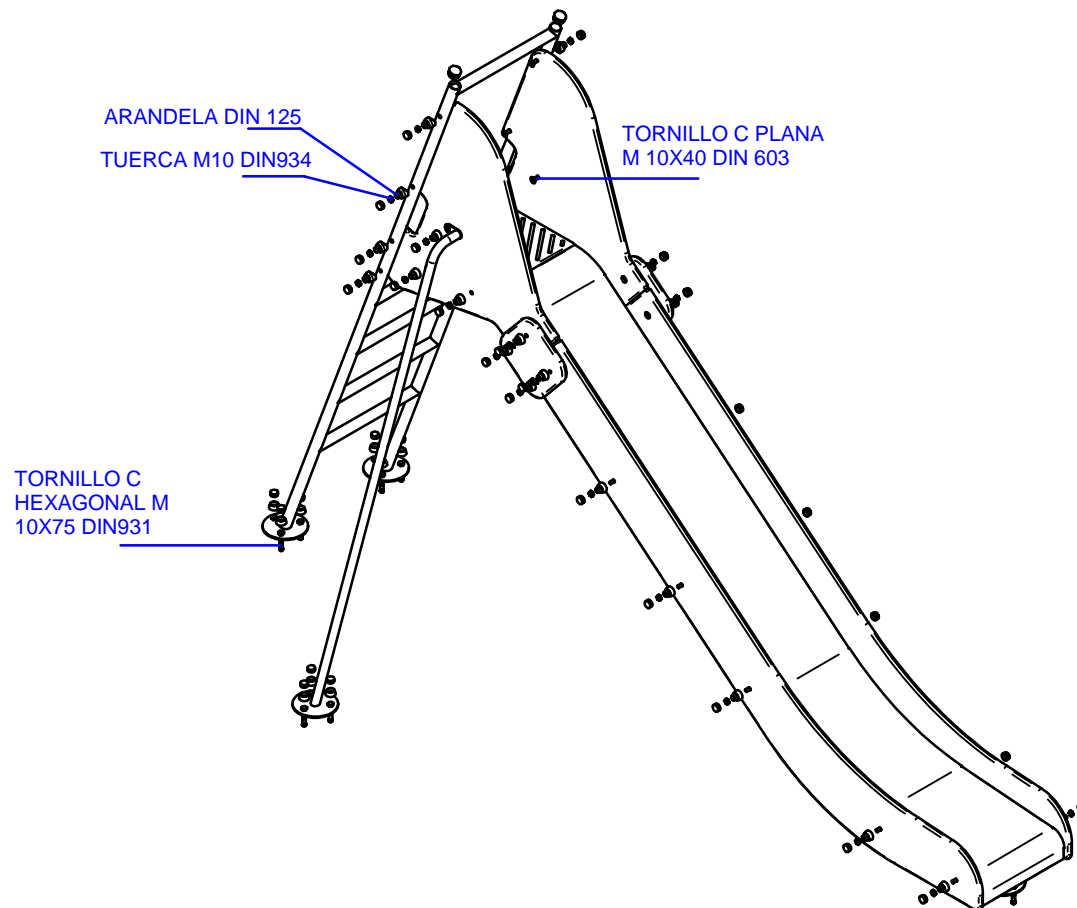

44 Tuercas  
44 Nuts



32 Tornillo plano  
32 Screws



12 Tornillo hexagona  
12 Screws



44 Arandela  
44 Washer



44 Tapones  
44 Donuts

BENITO URBAN se reserva el derecho de modificar sin previo aviso la información contenida en este documento.

BENITO URBAN reserves the right to change the information contained in this document without prior notice.

BENITO URBAN se réserve le droit de modifier ses produits sans préavis les informations contenues dans le présent document.

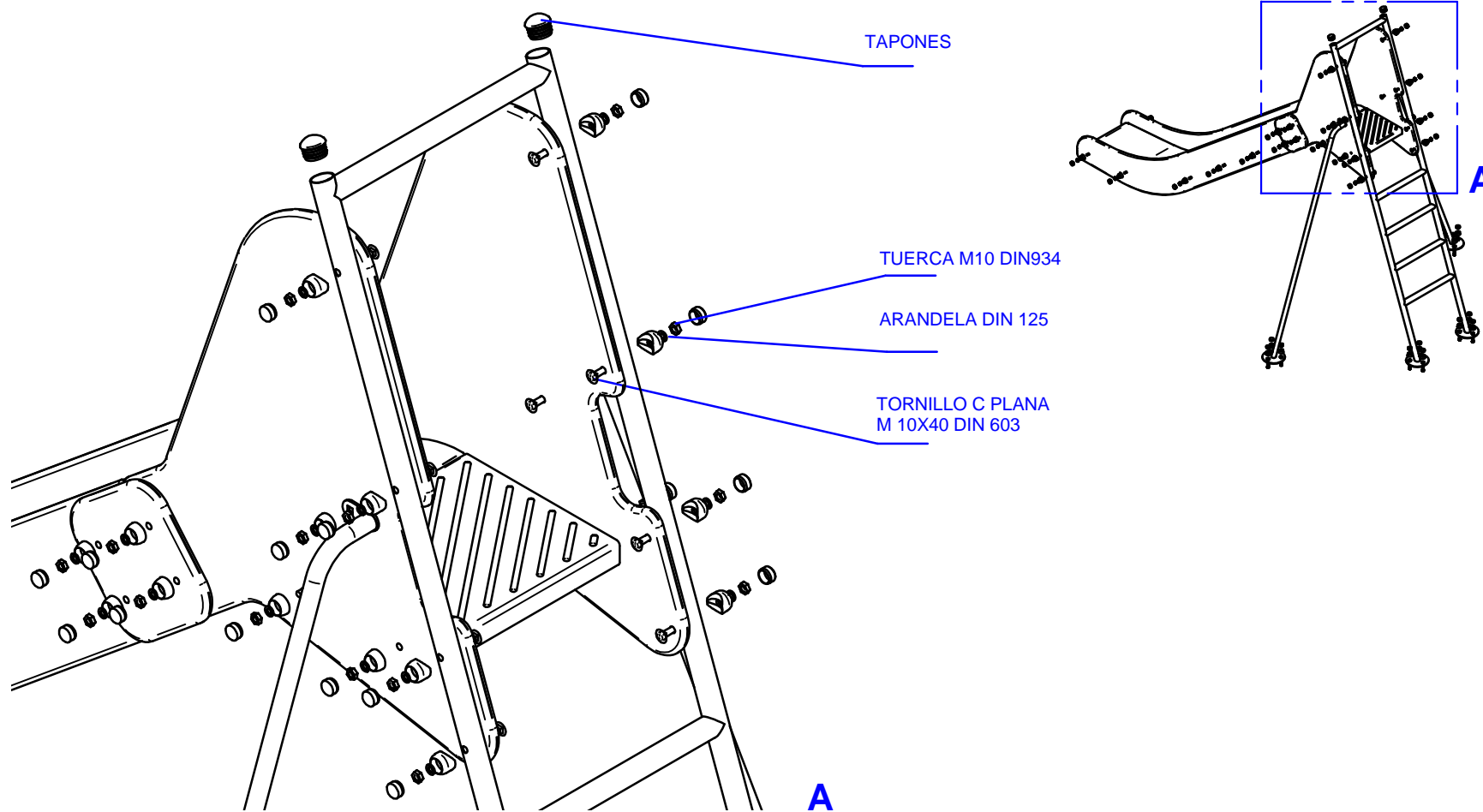

BENITO URBAN se reserva el derecho de modificar sin previo aviso la información contenida en este documento.

BENITO URBAN reserves the right to change the information contained in this document without prior notice.

BENITO URBAN se réserve le droit de modifier ses produits sans préavis les informations contenues dans le présent document.

**DESCRIPCIÓN MATERIALES:**

Piezas de plástico: HDPE y Nilón 66.

Piezas metálicas: Acero zincado, acero galvanizado y acero inoxidable.

Tornillería: Acero zincado y acero inoxidable.

Ninguno de los materiales necesita tratamiento especial para su eliminación.

**MATERIAL DESCRIPTION:**

Plastic Parts: HDPE and Nylon 66.

Metallic Parts: Zinc-coated steel, galvanized steel and stainless steel.

Fixings: Zinc-coated steel and stainless steel.

None of the materials need a special treatment for its removal.

**DESCRIPTION MATÉRIELS:**

Pièces de plastique: HDPE et Nylon 66.

Pièces métalliques: Acier zingué, acier galvanisé et acier inoxydable.

Visserie: Acier zingué et acier inoxydable.

Aucun des matériaux nécessite un traitement spécial pour son élimination.

BENITO URBAN se reserva el derecho de modificar sin previo aviso la información contenida en este documento.

BENITO URBAN reserves the right to change the information contained in this document without prior notice.

BENITO URBAN se réserve le droit de modifier ses produits sans préavis les informations contenues dans le présent document.

**PLAN DE MANTENIMIENTO:**  
Según Norma EN 1176-7

**Semanalmente** comprobar de forma visual el estado general del juego, asegurando que no haya roturas o desperfectos peligrosos para los usuarios.

Comprobar la altura de los materiales no cohesionados teniendo en cuenta N.S. (nivel de suelo) que figura en el equipo.

**Mensualmente** comprobar el estado de las manetas y reposapiés.

Asegurar que el movimiento de los muelles sea uniforme.

Comprobar las pletinas de sujeción del espiral del muelle con el cuerpo. Verificar el sistema antipinzamiento.

Comprobar que los paneles de polietileno no presenten rozaduras o rayadas peligrosas, sobretodo en el asiento.

Asegurar que la estabilidad estructural del juego sea la misma del primer día.

Verificar el estado de toda la tornillería y sus protecciones.

Verificar el estado de las superficies de amortiguación de impacto.

**Anualmente** asegurar que no haya deformaciones en el polietileno.

Verificar la ausencia de corrosión en los muelles. Comprobar todas las cimentaciones.

**Nota:** si el equipo esta sujeto a un uso severo se debe incrementar la inspección/mantenimiento.

**MAINTENANCE:**  
According to standard EN 1176-7

**Every week** carry out a visual check on the general state of the element to make sure there are no breakages or damages to endanger users. Check the height of the non united material taking into account the N.S. (level from ground) that appears in the element

**Every month** check the state of the handles and footrests.

Make sure the movement of the springs is uniform. Check the plates securing the spring to the body. Check the anti-pinch system.

Check that there are no dangerous scrapes or scratches on the polyethylene panels, especially on the seat.

Ensure that the element is as structurally stable as when it was new.

Check the state of all the screws, bolts and their protection.

Check the state of the impact absorption surfaces.

**Every year**, make sure there is no deformation of the polyethylene.

Check the springs are not suffering from corrosion. Check all ground fixings.

**Note:** If the element is subject to harsh use, inspection/maintenance must be increased.

**PLAN DE MAINTENANCE:**  
Selon Norme EN 1176-7

**Chaque semaine** vérifier visuellement l'état général du jeu, en s'assurant qu'il n'y ait rien de cassé ou de détérioré pouvant présenter un danger pour les usagers.

Vérifier la hauteur des éléments non cohérents en fonction du N.S. (niveau de sol) qui figure dans le jeu.

**Chaque mois** vérifier l'état des poignées et repose-pieds.

S'assurer que le mouvement du ressort soit uniforme.

Vérifier les supports de fixation de la spirale du ressort au corps du matériel. Vérifier le système anti-pincement.

Vérifier que les panneaux en polyéthylène ne présentent aucune rayure dangereuse, surtout au niveau du siège.

S'assurer que la stabilité structurelle du jeu soit identique à celle du premier jour.

Vérifier l'état de toute la visserie et de sa protection.

Vérifier l'état des surfaces d'amortissement d'impact.

**Chaque année** s'assurer qu'il n'y ait aucune déformation du polyéthylène.

Vérifier l'absence de corrosion dans les ressorts. Vérifier toutes les fondations.

**Note:** Si l'appareil est sujet à une utilisation sévère, augmenter le nombre d'inspections/maintenance.